

**Образец ссылки на эту статью:** Андросова Э.М., Самсонова В.В. Творчество Скиапарелли как источник графической разработки коллекции женской одежды // Бизнес и дизайн ревю. 2023. № 3 (31). С. 91-100.

**УДК 7.05**

## **ТВОРЧЕСТВО СКИАПАРЕЛЛИ КАК ИСТОЧНИК ГРАФИЧЕСКОЙ РАЗРАБОТКИ КОЛЛЕКЦИИ ЖЕНСКОЙ ОДЕЖДЫ**

**Андросова Элина Михайловна**

*АНО ВО «Институт бизнеса и дизайна», Москва, Россия (129090, Москва, Протопоповский переулок, 9), доцент, кандидат культурологии, Член ТСХР, член Союза Дизайнеров Москвы, член Союза Дизайнеров России, androsova-bd@yandex.ru, +7-916-615-11-87*

**Самсонова Вера Валерьевна**

*АНО ВО «Институт бизнеса и дизайна», Москва, Россия (129090, Москва, Протоповский переулок, 9), декан Факультета дизайна и моды, verasamsonova@mail.ru, +7-903-182-18-95*

**Аннотация.** Статья выполнена в рамках научно-исследовательской работы «Творчество Скиапарелли как источник графической разработки коллекции женской одежды», выполняемой в АНО ВО «Институт бизнеса и дизайна» в 2023 г. В статье приводится обоснование актуальности поднятой темы, подчеркивается стремление потребителей подчеркнуть свою индивидуальность с помощью дизайнерской одежды. Отмечается важность таких факторов для мира моды, как пандемия и экология. Анализируя творчество Скиапарелли, автор поднимает такие вопросы, как эксперименты с тканями, газетный принт. Приводятся параллели творчества Скиапарелли с творчеством Шанель. Главный научный результат: в статье приведены обоснования того, что творчество Скиапарелли может являться творческим источником для проектирования коллекции современной женской одежды.

Ключевые слова: Скиапарелли; Шанель; женская одежда; дизайн.

## **SCHIAPARELLI'S CREATIVITY AS A SOURCE OF GRAPHIC DEVELOPMENT OF WOMEN'S CLOTHING COLLECTION**

**Androsova Elina Mikhailovna**

*Institute of Business and Design (B&D), Moscow, Russia (Russia, 129090, Moscow Protopopovskiy lane, 9), associate professor, candidate of Cultural Studies, member of the TSHR, member of the Union of Designers of Moscow, member of the Union of Designers of Russia, androsova-bd@yandex.ru*

## **Samsonova Vera Valerevna**

*Institute of Business and Design (B&D), Moscow, Russia (129090, Moscow, Protopopovsky Lane of 9), Dean of the faculty of design and fashion, verasamsonova@mail.ru, +7-903-182-18-95*

**Abstract.** The article was made as part of the research work "Schiaparelli's creativity as a source of graphic design for a collection of women's clothing", carried out at the ANO VO "Institute of Business and Design" in 2023. The article provides a rationale for the relevance of the topic raised, emphasizes the desire of consumers to emphasize their individuality with the help of designer clothes. The importance of such factors for the fashion world as a pandemic and ecology is noted. Analyzing the work of Schiaparelli, the author raises such issues as experiments with fabrics, newspaper print. Parallels of Schiaparelli's creativity with Chanel's creativity are given. The main scientific result: the article provides justifications for the fact that the work of Schiaparelli can be a creative source for designing a collection of modern women's clothing.

Keywords: Schiaparelli; Chanel; women's clothing; design.

### **Введение**

Актуальность исследования вытекает из того, что в России, как и за рубежом в последнее время появилось очень много брендов с одеждой. Конкуренентность фирм выросла в несколько раз. Конкуренентоспособность, наоборот, понизилась, поэтому не все бренды можно увидеть сейчас на главных страничках в Интернете или на улицах города. Большое количество фирм не несут в себе какой-то смысловой ценности и со временем теряют свои обороты. Мощные корпорации, которые находятся на рынке уже много десятилетий, подстраиваются под наш мир.

Реальность такова, что сейчас в наше время все больше и больше людей хотят показать миру свою индивидуальность. Они позиционируют себя и свое мнение через свои вкусы, привычки, нравы и, конечно же, через одежду. Общась на встречах, на мероприятиях или даже в социальных сетях, человек перенимает у собеседника его мысли и становится окутан в них, позже, зачастую проявляя интерес к ним. Сейчас узнать последние новости о моде совсем не составляет труда, стоит лишь заглянуть в мобильный телефон. В наше время мы окружены модными обложками гляцевых журналов, огромными постерами с любимыми марками, брендовыми магазинами на улицах города и фешен-фотографиями в социальных сетях, когда некоторые авторы говорят о явлении fashion-блоггинга [1, с. 75]. Погружаясь в этот мир, человек понемногу начинаем проникаться им. Каждый из нас индивидуален, и мода, несомненно, нам в этом помогает.

Прошедшая недавно пандемия навсегда изменила нашу жизнь, разделив нас на «до и после». Никогда уже наш мир не будет прежним [2, с. 18-25]. И для индустрии моды период пандемии, как утверждает В.О. Ковтун отразился «катастрофическим образом» [3, с. 314-318]. Нам приходится подстраиваться

под условия и требования, диктуемые пандемией, мы вынуждены ограничивать себя во многих вещах, менять привычки и образ жизни.

Сейчас все еще актуальна проблема экологии. На этот счет имеются соответствующие публикации [4, с. 163-168; 5, с. 16]. И как можно заметить, на бирках с одеждой или даже на самых простых пластиковых стаканчиков с кофе можно увидеть надпись, которая будет гласить, что вещь выполнена из переработанного материала. Несомненно, брендам пришлось подстроиться под проблему мира и сделать более экологичное производство.

Как создавать в этом случае новые дизайнерские продукты? Где и в чем черпать вдохновение? В настоящей статье предлагается рассмотреть в качестве источника вдохновения творчество парижского модельера и дизайнера, одной из создательниц «прета-а-порте» Эльзы Скиапарелли (1890-1973). В этом плане большую помощь оказала нам научная литература, посвященная ее деятельности [6, с. 123-126; 7, с. 58-61]. Ранее некоторый вклад в изучение данной темы внесла и автор настоящей статьи [8, с. 257-271].

**Цель исследования:** показать творчество Скиапарелли как источник графической разработки коллекции женской одежды.

### **Методы исследования**

Методы, которые были использованы в статье: сравнительный анализ, классификация, фотофиксация, зарисовки, наблюдение, ретроспективный анализ. Также в работе нашла применение набирающая популярность фрактальная методология [9, с. 4].

### **Результаты исследования и их обсуждение**

Эльзу Скиапарелли можно назвать основоположницей коллабораций. Это сейчас сотрудничество двух творцов для создания новой коллекции считается нормой — в 1920-е подобное никому даже не приходило в голову.

Скиапарелли для создания своих коллекций привлекала хороших знакомых, которые сплошь были талантливыми людьми: например, художники-сюрреалисты Альберто Джакометти, Ман Рей и Мерет Оппенгейм. Как было сказано ранее, Эльза Скиапарелли дружила с великим испанским художником Сальвадором Дали. Естественно, не обошлось без плодотворного сотрудничества. Например, вместе они создали шляпку-туфлю, сумку-телефон, а также коллекцию платьев с сюрреалистическими принтами. После успеха трикотажной коллекции Скиапарелли продолжила удивлять публику все новыми проектами. Кутюрье прославилась множеством инноваций, таких как технологичные материалы, особенности декора и патентование производства одежды.



Рисунок 1 – Изделия Эльзы Скиапарелли

### Эксперименты с тканями

Скиапарелли была известна своим использованием современных синтетических тканей, таких как акрил, целлофан и вискоза с металлическими нитями. Для коллекции 1934 г. Скиапарелли выбрала родофан, хрупкую «стеклянную ткань», которую приходилось переплетать с другими материалами, чтобы она не порвалась. Одним из ключевых новшеств Эльзы был эксперимент с измельченным вискозным крепом, напоминающим кору дерева — предшественник «морщинистых» тканей со складками, которые используются сегодня.

Стоит также упомянуть, что сокращенное от фамилии известное прозвище дизайнера, Скиап, Эльза придумала сама.



Рисунок 2 – Расшитое платье от Эльзы Скиапарелли

Эльза обожала эпатировать публику. Причем делала это не только с помощью создания новых коллекций у себя в ателье, но и во время обычных прогулок — дизайнер на себе демонстрировала вещи, которые для ее времени считались неслыханной дерзостью и настоящим вызовом обществу.



Эльза Скиапарелли в брюках-юбке, символизирующих ее девиз «Брюки для женщин!», 1931

Рисунок 3 – Эльза Скиапарелли в юбке-брюках

В 1930 г. Эльза Скиапарелли была первой, кто разработал встроенный бюстгальтер для цельных купальных костюмов. Позже подобные подкладки стали использоваться также при создании вечерних и дневных платьев.



Рисунок 4 – Схема встроенного бюстгальтера Скиапарелли

## Газетный принт

Именно Эльза Скиапарелли решила наносить на одежду газетный принт. В 1935 г. кутюрье взяла вырезки из прессы, написанные о ней, и применила их для украшения блузок, шарфов и платьев. В своей автобиографичной книге («Shocking Life», 1954 г.) дизайнер отметила, что эта идея возникла во время поездки в Копенгаген, где она увидела местных женщин в шляпах из газеты. Позже трюк с газетным принтом прославил Джон Гальяно, использовав его в коллекции Dior Fall/Winter RTW 2000.

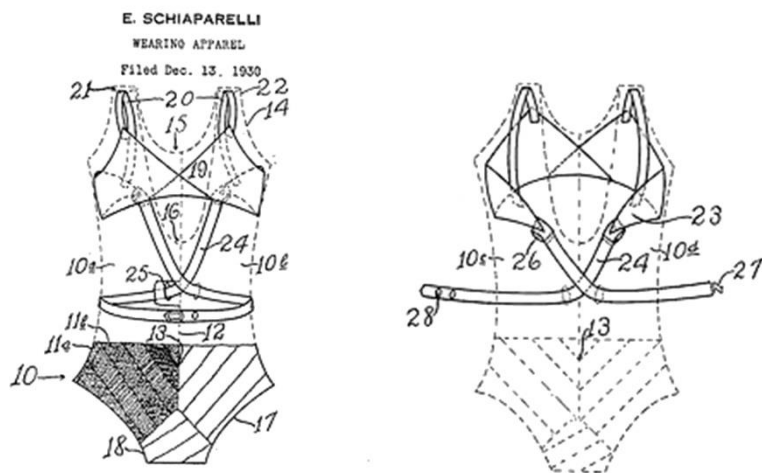

Рисунок 5 – Газетный принт

Скиапарелли находила вдохновение в геометричных силуэтах формы пилотов. Первые жакеты с увеличенными плечами появились под влиянием этой страсти модельера, а созданный ею стиль «пилот» актуален до сих пор.



Рисунок 6 – Изделия с объемными рукавами

Любимый цвет Эльзы – розовый. Этот цвет она использовала для всего: от упаковок до богато расшитых вечерних платьев. Когда она совместно со своими творческими друзьями занялась парфюмерией, розовый цвет и здесь присутствовал... Многие вещи, созданные ею, принесли ей успех и всемирную славу. Эльза в своих коллекциях использовала обычные предметы, но в совершенно другом контексте, что называется сюрреализмом. Как говорила сама Эльза, что для неё слово «невозможно» не существует. Поэтому аспирин мог превратиться в ожерелье, а обыкновенные жуки и пчёлы служили для модных украшений.



Рисунок 7 – Жакет от Эльзы Скиапарелли



Рисунок 8 – Ювелирные изделия Эльзы Скиапарелли, вдохновленные насекомыми

У истоков классического стиля стоит модельер Коко Шанель. Она же и была главной соперницей Эльзы Скиапарелли [10, с. 141-148; 11, с. 20-23]. Коко Шанель начала доминировать в мире моды с ее «маленьким черным платьем» и исключительными духами Chanel N°5. Духи-скульптуры и духи-манекены, созданные Скиапарелли, были забыты, а творческий процесс и смелые эксперименты уступили место классике.

Именно она ввела моду на женские брючные костюмы, на прямые юбки-карандаши в сочетании с блузками и жакетами и, конечно, на знаменитое маленькое черное платье. Такая одежда придала женщинам больше уверенности, элегантности, строгости. Самыми известными последовательницами классического стиля после Коко Шанель стали Одри Хепберн и Маргарет Тэтчер. Их образы до сих пор считаются иконами классического стиля, многие берут с них пример.



Рисунок 9 - Модели Chanel

В наше время дизайнеры часто обращаются к сюрреалистичному стилю в одежде за погоней к новому, необычному и интересному образу. «Сюрреализм вдохновляет людей на мечты, и кутюр должен делать то же самое», — Мария Грация Кьюри о коллекции Dior Haute Couture осень-зима 2020.

## Выводы

Ознакомившись с творчеством Эльзы Скиапарелли, можно рассматривать его как творческий источник для проектирования коллекции одежды. Вариантами для ее графической разработки станут объемные аксессуары, принт, ручной рисунок и машинная вышивка.

В Институте бизнеса и дизайна в рамках научно-исследовательской работы созданы поисковые эскизы, осуществлена разработка и уточнены уже



утвержденные модели. Конструкция костюмов и выбор материалов даст возможность разрабатывать модели одежды как для индивидуального пошива, так и для ограниченного массового производства.

Задуманная коллекция также подходит для любых фигур за счет свободного кроя. Проектируемые модели отвечают основным тенденциям моды, а также требованиям, предъявленным к швейным изделиям. Капсула ориентирована на широкую целевую аудиторию за счет вариативности сочетаний вещей. Используя собранную информацию, была сформулирована концепция данной коллекции. Созданы творческие эскизы, из которых выбраны пять образов для дальнейшей разработки. В техническом разделе составлен ассортимент коллекции, проведены расчёты и представлена конструкторская часть проектируемых изделий коллекции. В экономической части рассчитана стоимость коллекции и ее продвижение. Подробнее о полученных результатах в одном из ближайших номеров журнала.

### Список литературы

1. Мохова Д.А. Социальные сети в индустрии моды // StudNet. 2022. Т. 5. № 4.
2. Назаров Ю.В. Фэшн-пандемия или дизайн костюма в период локдауна // Декоративное искусство и предметно-пространственная среда. Вестник РГХПУ им. С.Г. Строганова. 2021. № 1-2. С. 18-25.
3. Ковтун В.О. Тенденции развития индустрии модной одежды в период пандемии коронавируса // Вопросы устойчивого развития общества. 2021. № 11. С. 314-318.
4. Валькова Е.М., Коршунова Ю.М. Брендинг экологии или экобрендинг: почему он так важен и как его грамотно использовать? // Трибуна ученого. 2022. № 1. С. 163-168.
5. Смирнова Я.И. Устойчивое развитие - ключ к реализации стратегии движения «Лига зеленых брендов» // Электронная наука. 2022. Т. 3. № 4. С. 16.
6. Музалевская Ю.Е. Влияние «Платья скелет» от Эльзы Скиапарелли на тенденции современной моды // Тенденции развития науки и образования. 2022. № 91-6. С. 123-126.
7. Шайтанова М.М. Влияние творчества Эльзы Скиапарелли на современный мир моды // Студенческий электронный журнал СтРИЖ. 2015. № 1. С. 58-61.
8. Андросова Э.М. «Шокирующая революция» Скиапарелли в мире моды // Декоративное искусство и предметно-пространственная среда. Вестник РГХПУ им. С.Г. Строганова. 2015. № 1. С. 257-271.
9. Петушкова Т.А., Белгородский В.С. Фрактал как система концептуального анализа визуально-графических коммуникаций модных брендов // Костюмология. 2019. Т. 4. № 3. С. 4.
10. Коновальцева А.И. Модельер Эльза Скиапарелли – оппонент стиля Коко Шанель // Державинский форум. 2017. Т. 1. № 3. С. 141-148.
11. Яковлева Е.Л. К истории одного конфликта: психологические причины противостояния Коко Шанель и Эльзы Скиапарелли // Балканское научное обозрение. 2021. Т. 5. № 2 (12). С. 20-23.

## References

1. Mokhova D.A. Sotsialnye seti v industrii mody (Social networks in the fashion industry), *StudNet*, 2022, Vol. 5, no 4.
2. Nazarov Iu.V. Feshn-pandemiia ili dizain kostiuma v period lokdauna (Fashion Pandemic or Costume Design During Lockdown), *Dekorativnoe iskusstvo i predmetno-prostranstvennaia sreda. Vestnik RGKHPU im. S.G. Stroganova*, 2021, no 1-2, pp. 18-25.
3. Kovtun V.O. Tendentsii razvitiia industrii modnoi odezhdy v period pandemii koronavirusa (Trends in the development of the fashion industry during the coronavirus pandemic), *Voprosy ustoichivogo razvitiia obshchestva*, 2021, no 11, pp. 314-318.
4. Valkova E.M., Korshunova Iu.M. Brending ekologii ili ekobrenbing: pochemu on tak vazhen i kak ego gramotno ispolzovat? (Eco-branding or eco-branding: why is it so important and how to use it wisely?) *Tribuna uchenogo*, 2022, no 1, pp. 163-168.
5. Smirnova Ia.I. Ustoichivoe razvitie - kliuch k realizatsii strategii dvizheniia «Liga zelenykh brendov» (Sustainable development is the key to implementing the strategy of the League of Green Brands movement), *Elektronnaia nauka*, 2022, Vol. 3, no 4, p. 16.
6. Muzalevskaia Iu.E. Vliianie «Platia skelet» ot Elzy Skiaparelli na tendentsii sovremennoi mody (Influence of Elsa Schiaparelli's Skeleton Dress on Modern Fashion Trends), *Tendentsii razvitiia nauki i obrazovaniia*, 2022, no 91-6, pp. 123-126.
7. Shaitanova M.M. Vliianie tvorchestva Elzy Skiaparelli na sovremennyi mir mody (The influence of Elsa Schiaparelli's creativity on the modern world of fashion), *Studencheskii elektronnyi zhurnal StRIZH*, 2015, no 1, pp. 58-61.
8. Androsova E.M. «Shokiruiushchaia revoliutsiia» Skiaparelli v mire mody (Schiaparelli's "shocking revolution" in the world of fashion), *Dekorativnoe iskusstvo i predmetno-prostranstvennaia sreda. Vestnik RGKHPU im. S.G. Stroganova*, 2015, no 1, pp. 257-271.
9. Petushkova T.A., Belgorodskii V.S. Fraktal kak sistema kontseptualnogo analiza vizualno-graficheskikh kommunikatsii modnykh brendov (Fractal as a system of conceptual analysis of visual and graphic communications of fashion brands), *Kostiumologiya*, 2019, Vol. 4, no 3, p. 4.
10. Konovaltseva A.I. Modeler Elza Skiaparelli – opponent stilia Koko Shanel (Fashion designer Elsa Schiaparelli is an opponent of Coco Chanel's style), *Derzhavinskii forum*, 2017, Vol. 1, no 3, pp. 141-148.
11. Iakovleva E.L. K istorii odnogo konflikta: psikhologicheskie prichiny protivostoianii Koko Shanel i Elzy Skiaparelli (On the history of one conflict: the psychological reasons for the confrontation between Coco Chanel and Elsa Schiaparelli), *Balkanskoe nauchnoe obozrenie*, 2021, Vol. 5, no 2 (12), pp. 20-23.

Статья поступила в редакцию 22.07.2023